

*Guide utilisateur Portail des Assos*

*Inscription : du 4 au 16 Septembre*

---

## Sommaire

1)	<i>Présentation</i>	3
2)	<i>Inscription en ligne</i>	4
a)	Accueil	4
b)	Formulaire d'inscription	5
3)	<i>Gérer mon compte</i>	6
a)	Mail de confirmation et Indentification	6
b)	Interface de mon compte	7
c)	Gérer ses manifestations	8

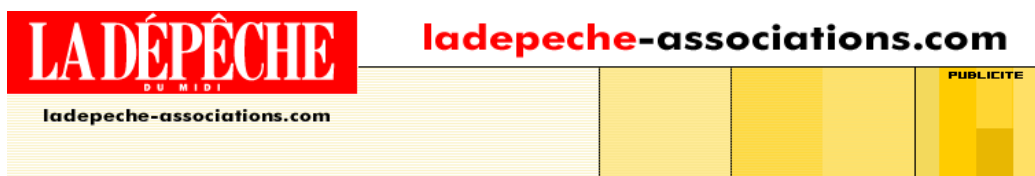

## Présentation

Ce guide utilisateur a pour but de vous aider dans la prise en main de l'application « inscription au portail des association ».

Ce guide va détailler module par module la marche à suivre pour maîtriser l'outil à votre disposition. Plus tard, vous aurez sur le site Web, un document complet sur le fonctionnement du site.

Le schéma ci-dessous reprend les grandes étapes du processus d'inscription au portail des associations. Pour améliorer encore le service, vous recevrez deux mails :

- un de confirmation de votre demande (login et mot de passe joints)
- un de confirmation d'activation de votre compte

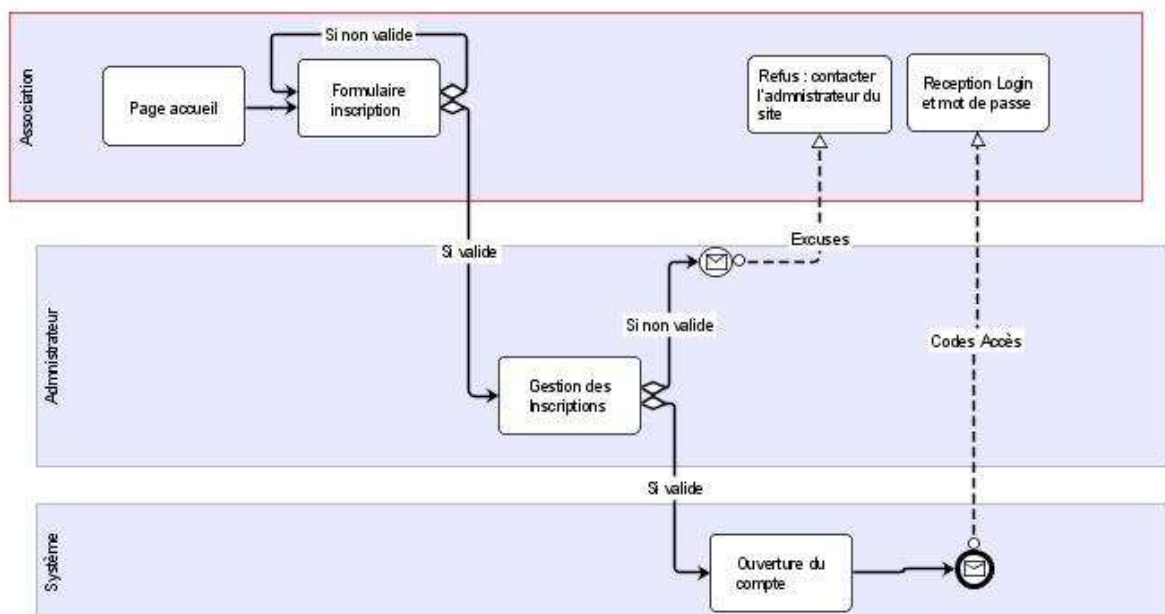

Page 1 of 1

- Processus « gestion des inscriptions » -

## 1) Inscription en ligne

### a) Accueil

L'inscription en ligne est accessible directement à l'adresse suivante :

<http://www.ladepeche-associations.com>

Durant la phase d'inscription, jusqu'au 16 Septembre, le moteur de recherche n'est pas encore disponible. Il est donc inutile de publier des manifestations qui auront lieu avant cette date. Par contre, votre inscription sera effective et vous aurez déjà accès à votre compte. Bien sûr, vous pourrez vous inscrire au delà du 16 Septembre également.

The screenshot shows the homepage of ladepeche-associations.com. At the top left is the logo for 'LA DÉPÊCHE DU MIDI'. To the right is the website name 'ladepeche-associations.com'. Below this is a navigation bar with buttons for 'Rechercher une association', 'Rechercher des manifestations', 'Charte Editoriale', 'Aide', and 'Contact'. A banner for 'Rugbyrama.com' is also visible. The main content area is titled 'Espace associations ladepeche.com' and contains two search forms. The first form, 'Rechercher 1 association', allows searching by name, activity, department, and commune. The second form, 'Rechercher 1 manifestation', allows searching by keyword, activity, public, and date range. Both forms have a 'Rechercher' button. On the left side, there are links for 'Inscrire une association' and 'S'identifier'. At the bottom, there is a copyright notice: '© Copyright 2006 - La Dépêche du Midi'.

- Page d'accueil du portail -

Vous pouvez accéder au formulaire d'inscription en cliquant sur : « [inscrire une association](#) ».

## b) Formulaire d'inscription

Le formulaire se compose de deux parties.

La première, les trois premières lignes, sert à définir les moyens d'accès à votre compte.

- login : entre 5 et 10 caractères
- mot de passe : au moins 5 caractères
- confirmer le mot de passe : le même que le champ précédent

**Espace associations ladepeche.com**

Inscrire votre association gratuitement en 3 étapes :

\* champs obligatoires

Login :

Mot de passe :

Confirmation :

**VOTRE INSCRIPTION EN 3 ETAPES**

1 Remplir le formulaire à gauche de l'écran et valider

Les informations sont

- Paramètres de connexion -

La seconde partie concerne les informations sur votre association. Veuillez prendre le temps de remplir soigneusement ces indications car elles serviront aux critères de recherche du moteur.

Nom de l'association :

Dpt d'inscription :

Activité1 :

Activité2 :

Adresse \* :

Code postal :

Ville \* :

Téléphone \* :

Fax \* :

E-mail :

Site internet :

Description :

Valider

2 transmises au modérateur afin qu'il valide votre inscription.

3 SI L'INSCRIPTION EST VALIDÉE vous recevrez un email contenant vos IDENTIFIANTS de connexion.

- Informations pour remplir la fiche association -

Une fois le formulaire correctement rempli, un message vous confirme l'envoi de votre demande et un mail de confirmation est envoyé à l'adresse mail indiquée avec le récapitulatif de vos paramètres de connexion.

**Important :**

Le champ e-mail est très important. Il va nous servir pour vous contacter. Veuillez entrer l'adresse du responsable des manifestations de l'association.

L'adresse Internet doit être de la forme :

<http://www.adresseweb.com>

## 2) Gérer mon compte

### a) Mail de confirmation et Indentification

L'administrateur de la Dépêche du Midi contrôle les inscriptions des associations. Vous ne pourrez pas vous connecter tant que vous n'avez pas reçu le message d'activation de votre compte.

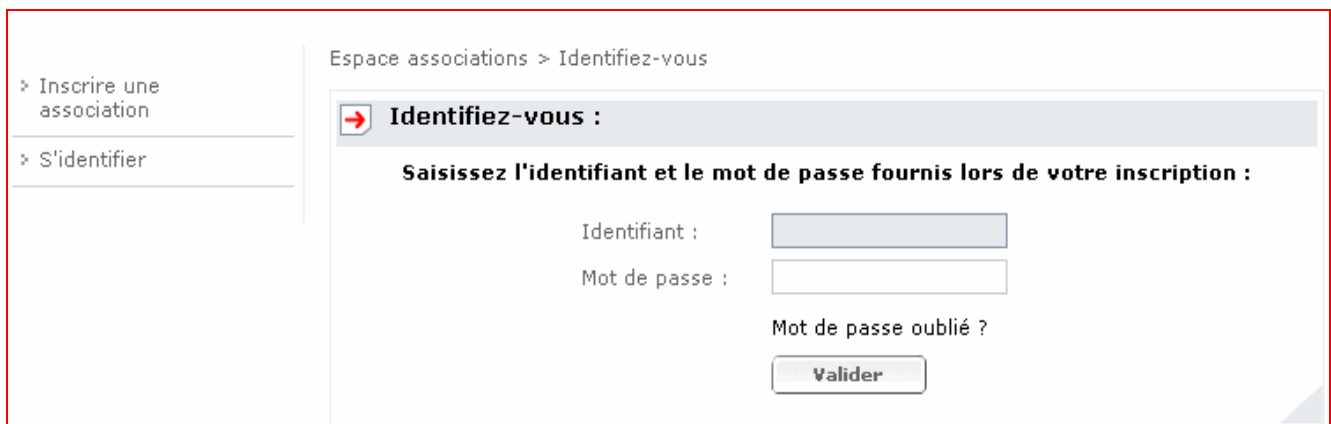

The screenshot shows a web interface for logging into an association's management space. On the left, there is a sidebar with two menu items: 'Inscrire une association' and 'S'identifier'. The main content area is titled 'Espace associations > Identifiez-vous'. Below this, there is a section header 'Identifiez-vous :'. A bold instruction reads 'Saisissez l'identifiant et le mot de passe fournis lors de votre inscription :'. There are two input fields: 'Identifiant :' and 'Mot de passe :'. Below the password field, there is a link 'Mot de passe oublié ?' and a 'Valider' button.

- Accueil Identification -

Vous pouvez à présent vous connecter à votre interface d'administration personnelle en cliquant sur « S'identifier » sur la page d'accueil du site web, toujours à l'adresse : <http://www.ladepeche-associations.com>

## b) Interface de mon compte

L'identification propose le contrôle de toutes les informations personnelles (menu de gauche). Je peux alors éditer ma fiche association, changer mon mot de passe et gérer des manifestations. Un encart en haut de la page de contenu me signale si je suis connecté. Je peux me déconnecter au même endroit.



The screenshot shows a user interface for an association's administration. On the left is a navigation menu with three items: 'Mon compte', 'Ajouter une manifestation', and 'Mes manifestations'. The main content area is titled 'Membre connecté : logins' and includes a 'se déconnecter' link. A blue banner reads 'Bienvenue dans votre interface d'administration'. Below this, two lines of text show 'Date d'enregistrement' as 'September 01, 2006 10:19' and 'Dernière visite' as 'September 01, 2006 11:58'. At the bottom, there are two rows: 'Mon compte' with a 'Voir la fiche' button, and 'Mot de passe' with a 'Modifier' button.

- Interface d'administration d'une association -

c) Gérer ses manifestations

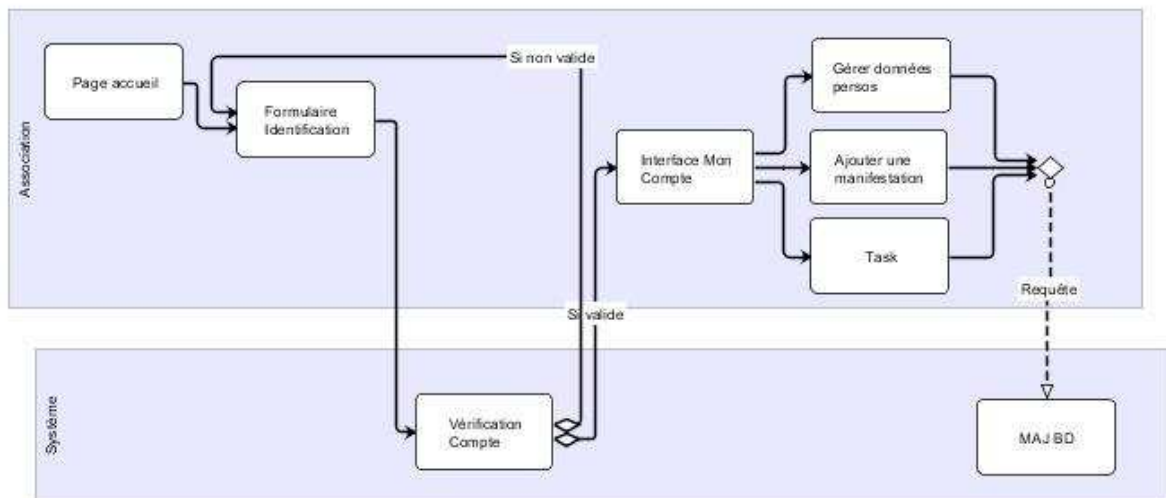

Page 1 of 1

- Processus « gestion de l'interface d'administration -

Une association peut gérer à sa guise ses manifestations. Les actions possibles sont :

- [Ajouter une manifestation](#)

Ajouter une manifestation permet de la soumettre au moteur de recherche suivant les critères sélectionnés.

Membre connecté : logins se déconnecter

## Espace associations **ladepeche.com**

**→ Inscrire une manifestation :**

**\* champs obligatoires**

Nom de la manifestation :

Département d'inscription :

Date de début \* :

Date de fin :

Lieu :

Public visé \* :

Description \* :

Horaires :

Tarifs :

Site internet :

- Ajouter une manifestation -

**Très Important :**

Le format de la date doit respecter celui proposé dans l'interface des champs requis.

Le format à respecter est JJ-MM-AAAA.

- [Editer une manifestation](#)

L'édition d'une association peut se faire à partir de la « liste des associations » en cliquant sur l'évènement qu'on souhaite modifier.

➔ **Modifier les informations sur votre association**

**\* champs obligatoires**

Nom de l'association :

D?partement :  ▼

Activité 1 :  ▼

Activité 2 :  ▼

Adresse \* :

Code postal :

Ville \* :

Téléphone \* :

Fax \* :

E-mail :

Site internet :

Description :

- Editer une manifestation -

- [Supprimer une manifestation](#)

› Mon compte

› Ajouter une manifestation

› Mes manifestations

---

**Membre connecté :** logins se déconnecter

**Liste des Manifestations**

**Manifestation**

Description (supprimer) Public : 3  
Tarif :  
Horaires :

[Plus d'infos](#)

- Supprimer une manifestation -

La suppression d'une manifestation est possible quand on se trouve dans le détail d'une manifestation à côté de la description.